

# VALVULA MARIPOSA TIPO WAFER

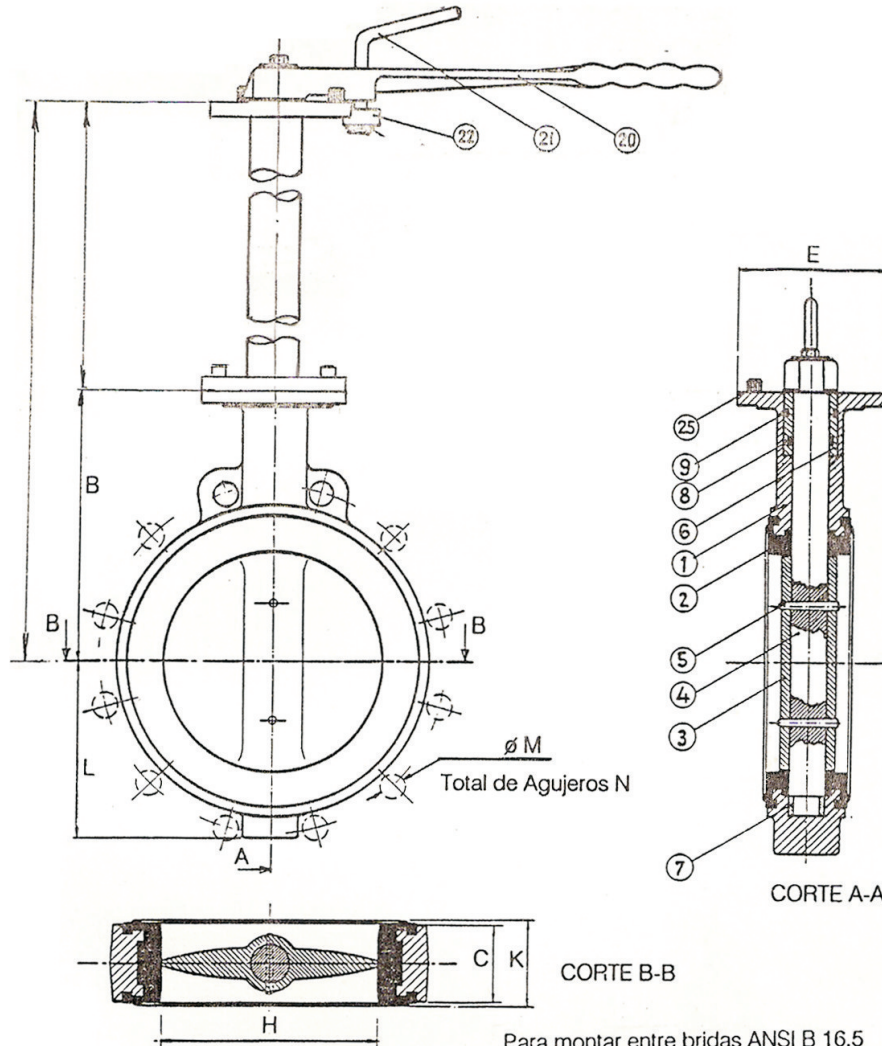

## MODELO C - CON COLUMNA PROLONGADORA DE COMANDO ACCIONAMIENTO MANUAL A PALANCA



Para montar entre bridas ANSI B 16.5  
Serie 150 - 300 - DIN PN 10 - ISO 10 y AWWA  
Presión de Trabajo 10,5 Kg/cm<sup>2</sup> ≈ 150 psi

D.N. PULG.	D.N. mm	Ø EJE	B	C	E	H	K	L	M <sup>(1)</sup>	N <sup>(1)</sup>	X	G	PESO kg.
8	200	22	241	63	150	199	67	140	22	8	125	520	28
10	250	29	264	63	150	251	67	170	25.5	12	125	520	35
12	300	32	303	75	150	303	80	210	25.5	12	125	520	55

(1) Corresponde a ANSI B 16.5 serie 150

ITEM	DENOMINACION	CANT.	ITEM	DENOMINACION	CANT.
1	Cuerpo	1	9	Arosello	1
2	Elastómero	1	20	Palanca	1
3	Obturador	1	21	Posicionador	1
4	Vástago	1	22	Mordaza	1
5	Pasador Cónico	2	23	Arandela	1
6	Buje Superior	1	24	Seguro	1
7	Buje Inferior	1	25	Tornillo Tope	2
	Arosello	1			

- Apropriadas para cierre estanco o regulación de gases, líquidos y sólidos.
- El control de la calidad se realiza a la totalidad de la producción según normas internacionales.
- Accionamiento manual, neumático, hidráulico o electromecánico.

### METALURGICA GUADALUPE S.R.L.

Nos reservamos el derecho de introducir modificaciones que no alteren las normas, sin previo aviso.

49Libertad N° 5719 B1653AOW VILLA BALLESTER - PROV. BS. AS. - REP. ARGENTINA

TEL: (54)(11) 4768-8038 y rotativas

E-mail: metalurgicaguadalupe@metguadalupe.com.ar

Web: www.siwo.com.ar

# COLUMNA PROLONGADORA

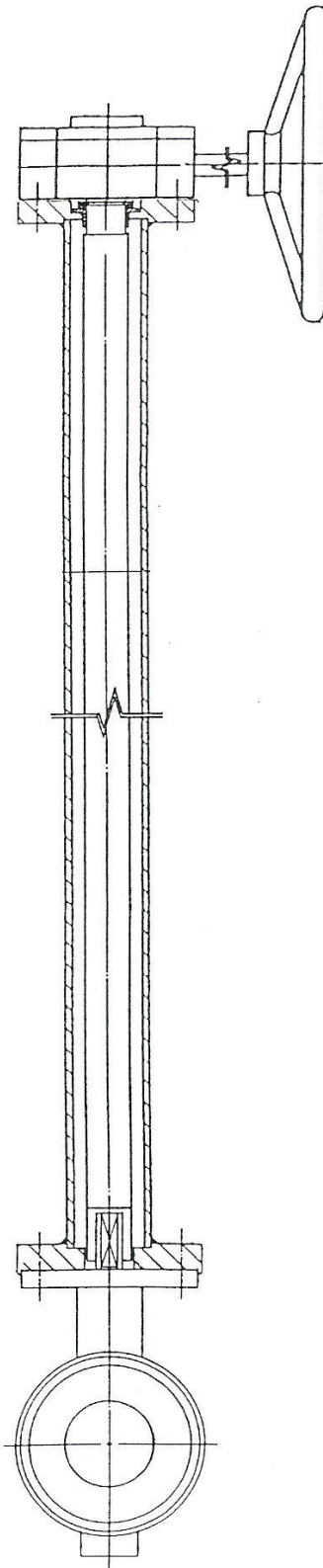

## METALURGICA GUADALUPE S.R.L.

Nos reservamos el derecho de introducir modificaciones que no alteren las normas, sin previo aviso.

49Libertad N° 5719 B1653AOW VILLA BALLESTER - PROV. BS. AS. - REP. ARGENTINA

TEL: (54)(11) 4768-8038 y rotativas

E-mail: [metalurgicaguadalupe@metguadalupe.com.ar](mailto:metalurgicaguadalupe@metguadalupe.com.ar)

Web: [www.siwo.com.ar](http://www.siwo.com.ar)